

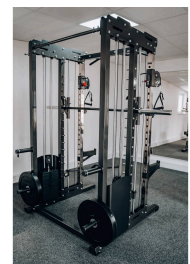

# Multipower - Commerciële Smith-machine met dubbele katrol + Rack FT3

SKU: FT3

## Product Images

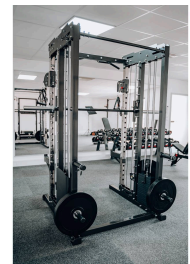

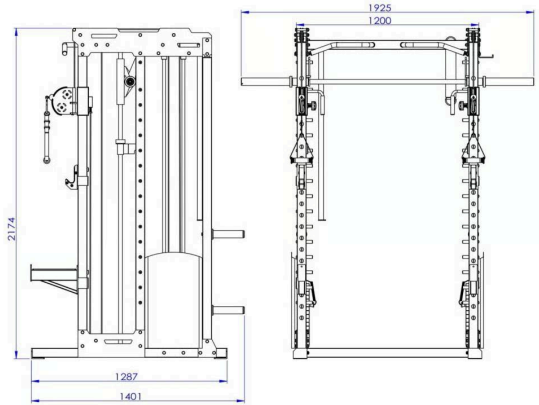



## Korte beschrijving

---

Een complete, compacte en robuuste trainingsstation. De **FT3** van Titanium Strength combineert drie essentiële krachttrainingscomponenten in één apparaat: een **Smith Machine**, een **Functional Trainer** en een **Half Rack**. Alles in een commerciële uitvoering, ontworpen voor intensief gebruik—zonder de ruimte in te nemen van drie afzonderlijke machines.

## Omschrijving

---

### Waarom de Multipower FT3 - Titanium Strength Double Pulley + Rack

## Commercial Smith Machine kopen?



### DRIE MACHINES IN ÉÉN

- **Smith Machine** met een geleide stang op lineaire lagers voor een soepele en nauwkeurige beweging. Inclusief veiligheidsstoppers.
- **Half Rack** met 16 hoogtestanden op roestvrijstalen stijlen voor J-Hooks en Spotter Arms (beide inbegrepen). Draagt tot 272 kg.
- **Functional Trainer** met twee gewichtstapels van 72,5 kg en een 2:1-verhouding, voor full-body training met honderden oefenvarianties.



### COMPACT, COMPLEET EN COMPATIBEL

- Compatibel met **Olympische schijven (50 mm)** en standaard schijven met een boring van **30 mm** of groter.
- Inclusief adapters voor Olympische sleeves.
- Zijopslag voor een Olympische halterstang (hanghouder).
- Vier achterste opslagpinnen voor halterschijven.
- Multigrip optrekstang met een draagvermogen van 113 kg.

## GEBOUWD VOOR SERIEUZE TRAINING

- Versterkte stalen buizen van **60 × 60 mm** met afwerking van commerciële kwaliteit.
- Spotter Arms met beschermend rubber om je halterstang te beschermen.
- Ultrasoepele geleide beweging, zelfs onder zware belasting.
- **Inclusief:** J-Hooks, Spotter Arms, rechte latbar, een paar D-handles en een paar Olympische sluitingen.

## TECHNISCHE SPECIFICATIES

- **Gebruik:** Light Commercial
- **Afmetingen:** 152 (L) × 134 (B) × 218 (H) cm
- **Gewicht:** 323 kg
- **Buiswerk:** 60 × 60 × 2 mm
- **Smith-stang** met lineaire lagers (16 standen)
- **Compatibiliteit:** Olympische schijven (50 mm) en standaard schijven ≥ 30 mm
- **Functional Trainer:** 2 × 72,5 kg stapels – 2:1-verhouding – 20 hoogtestanden
- **Rack** met J-Hooks en Spotters (max. belasting: 272 kg)
- **Multigrip optrekstang** (max. belasting: 113 kg)
- 4 achterste opslagpinnen + zijhouder voor halterstang
- **Inbegrepen accessoires:** J-Hooks, veiligheids-Spotters, latbar, D-handles, Olympische sluitingen
- **Optionele accessoires verkrijgbaar (niet inbegrepen):** Dip Handle (DP1), Landmine / T-Bar Row (B2), Vertical Bar Holder (H32).

### Over het merk Titanium Strength:

**Toonaangevend merk** in de verkoop van toestellen voor kracht- en cardio-training.

## Technische specificaties

---

Gebruik	Professioneel
Color (requerido en los marketplaces)	Black
Merk	Titanium Strength
Breedte cms.	194
Gebruikersgewicht (kg)	323.000000
Loopband cms.Breedte	140
Hoogte cms.	218
Profielbuis / Frame (mm)	60x60x2
Max Load (kg)	73 x 2
Disc diameter (mm)	Bar 30 & 50mm / Storage Holder 50mm